

Technische gegevens

Max. Draagvermogen	200KG
Max Snelheid	38mm/s
Hoogte bereik	605-1255mm(excl. blad)
Breedte bereik	1100mm-1900mm
Geschikte bureaubladformaat	Lengte: 1800-2400mm Breedte: 800-900mm

Onderdelen

Let op: De onderstaande tekeningen zijn alleen bedoeld als richtlijn en kunnen enigszins afwijken van het ontvangen product en toebehoren. Neem bij vragen contact op met uw dealer.

No.	Afbeelding	Spec	Aantal
A		Inbus 4x4mm Inbus 5x5mm	1
B		M6x12	8
C		M6x12	16
D		M8x16	8
E		St4.2x19	24
F		Nethaak	6
		Kabelklem	6

Het product is ontworpen om te voldoen aan de Commissieverordening met betrekking tot de eisen inzake ecologisch ontwerp voor het elektriciteitsverbruik van elektrische en elektronische huishoudelijke apparaten in de modus voor laag energieverbruik. Technische informatie over de modus voor laag energieverbruik:

Modus	Stroomverbruik (Watt)	De periode (Minuten)
Modus voor laag energieverbruik	0.2 W	1min

De URL van de elektronische handleiding:

Onderdelenlijst

No.	Onderdeel	No.	Onderdeel
①	Tussenbalk x2	⑤	Bediening x1
②	Bladdrager x2	⑥	Control Box x1
③	Poot x4	⑦	Bekabeling x1
④	Tenen x2	⑧	Netzak x1

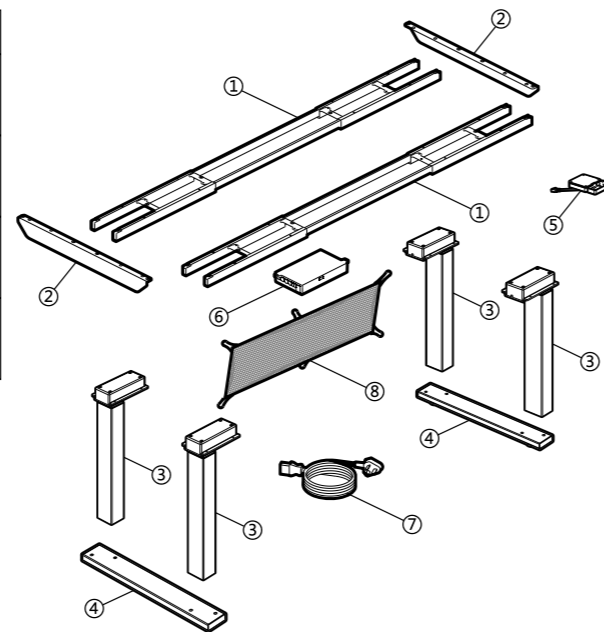

Vorbereitung voor installatie

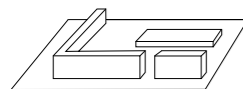

Installeer op het deken om krassen te voorkomen.

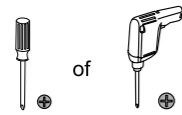

Breng uw eigen schroevendraaier of boormachine mee.

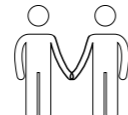

Twee of meer personen nodig om samen te werken.

STAP1

Installeer de bladdrager

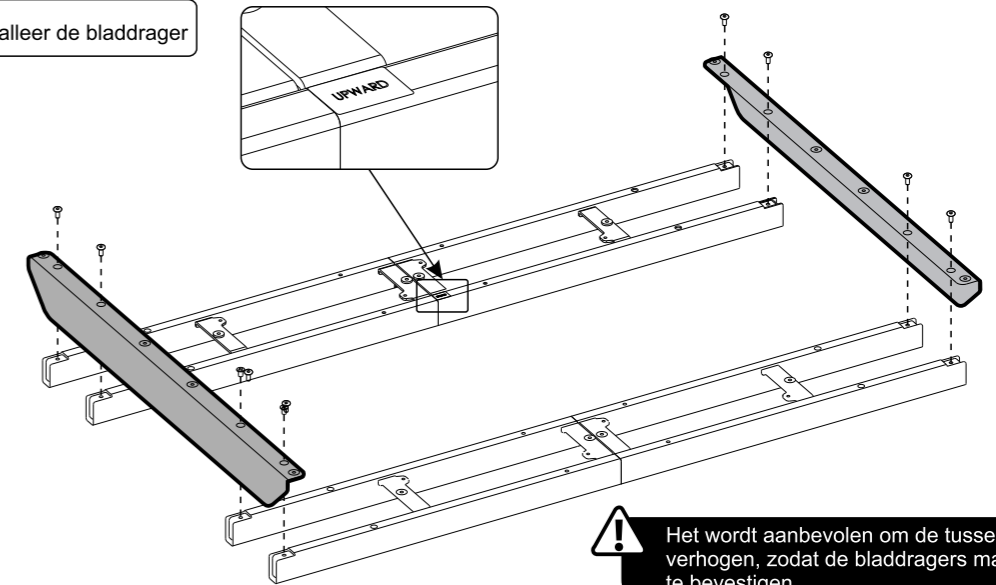
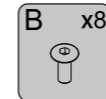
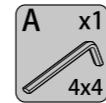

Het wordt aanbevolen om de tussenbalken te verhogen, zodat de bladdragers makkelijk zijn te bevestigen.

STAP2

Pas de tussenbalk aan naar de gewenste lengte.

- 1: Draai de ligger om en plaats deze met de onderkant naar boven;
- 2: Draai de 4 schroeven op de ligger los en strek de ligger uit tot de juiste positie;
- 3: Wanneer er gaten op het tafelblad zijn, strek de ligger dan uit tot deze uitgelijnd is met de gaten; als er geen gaten zijn, bevestig dan beide ondersteunende planken strak tegen de rand van het tafelblad.

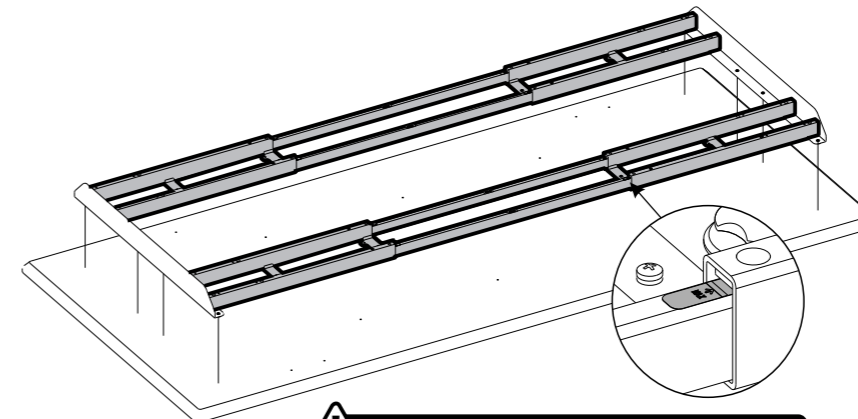
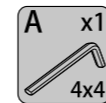

Let op de uitschuiflengte van de tussenbalk.

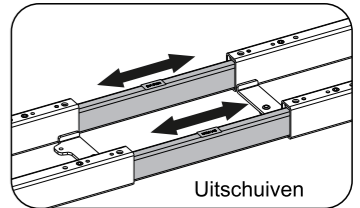
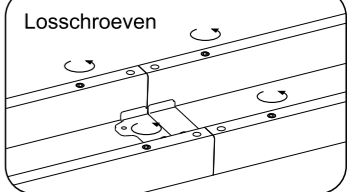

Houd bij het aanpassen van de balk de middenstreep in de middelste positie.

STAP3

Installeer tabelblad en bevestig de tussenbalk

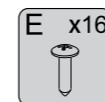
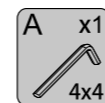

Zelfbereid

De volgorde van schroefinstallatie is ● → ■ → ▲

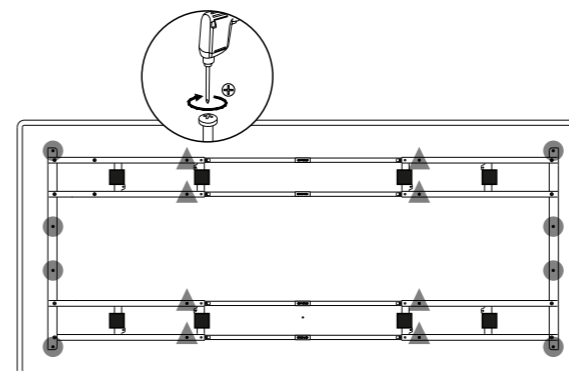

STAP4

Installeer de poten

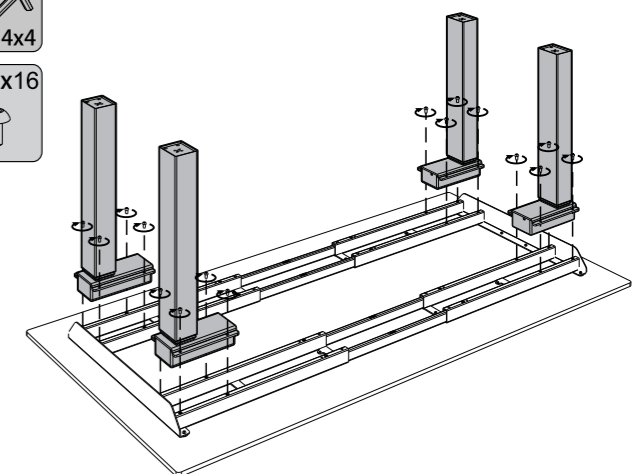
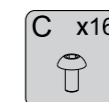
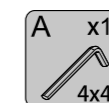

STAP5

Monteer de tenen

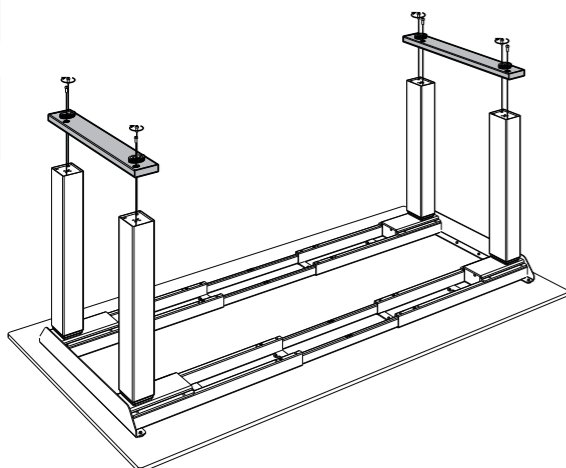
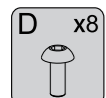
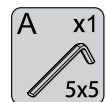

STAP6

Installeer de bediening en control box

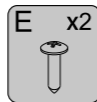

Zelfbereid

! Twee installatiemethoden zijn geselecteerd, links of rechts

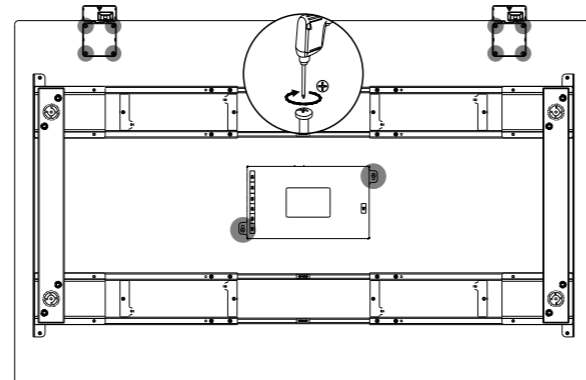

STAP7

Sluit alle kabels aan op de control box

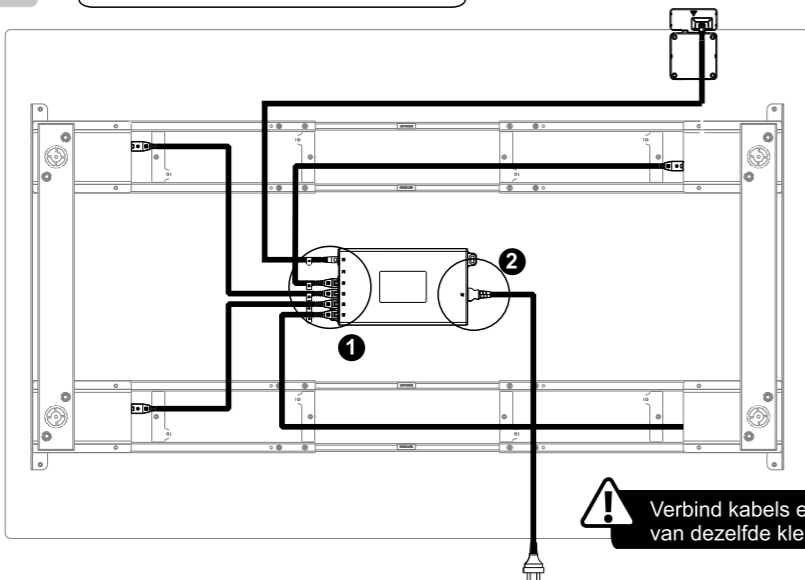

1

Bediening(kies er een) Kabels naar poten

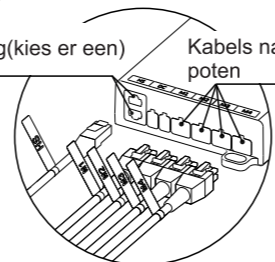

2

voedingspoort

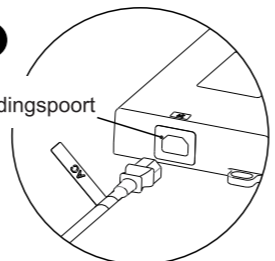

! Verbind kabels en poorten van dezelfde kleur

STAP8

Installeer de nethaak

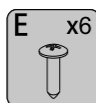

Zelfbereid

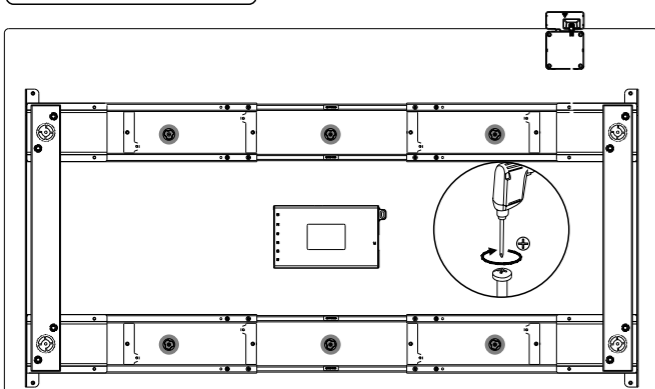

! Wanneer er een gat in de tafel is, bepaal dan de positie van de netwerkpockethaak volgens de gatpositie; Wanneer het tafelbord geen gaten heeft, kan het net worden afgevlakt om de locatie van de haak te bepalen

STAP9

Installeer de netzak

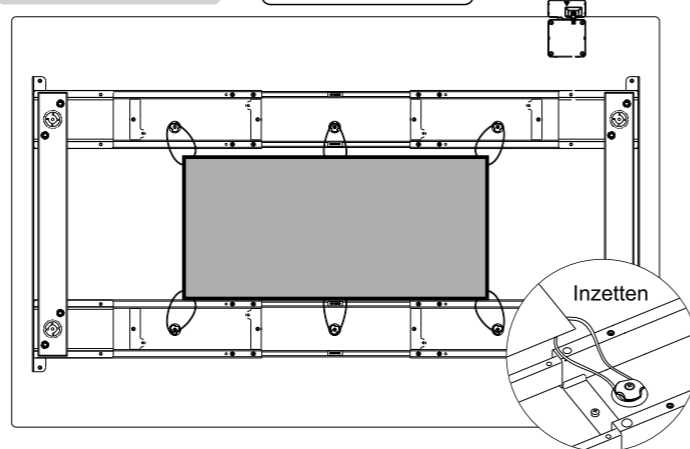

! Wanneer u de tafel omdraait, moet u voorzichtig zijn om de handbesturing niet te persen en het uiteinde met de handbesturing naar boven te plaatsen.

Methode en instellingen voor het bedienen

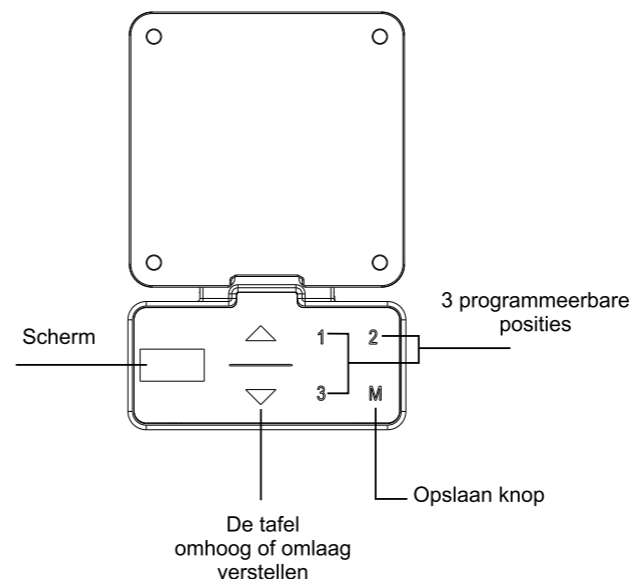

• Functie voor hoogtememorise

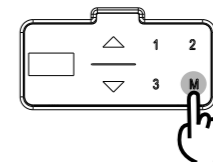

Druk op "▼" of "▲" om de tafel op de gewenste hoogte in te stellen. Druk op "M" om de huidige hoogte op te slaan. U kunt drie hoogtes opslaan en vervolgens op "1" of "2" of "3" drukken, waarbij het bijbehorende scherm "S-1" of "S-2" of "S-3" toont. Houd de toetsen "1", "2" en "3" ingedrukt om automatisch naar de opgeslagen hoogte te gaan.

• Reset functie:

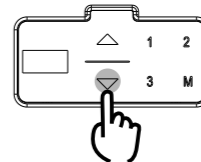

Wanneer het LED-scherm "H5f" of "r5t" toont, begint de tafel het resetproces. Blijf op de "▼" knop drukken totdat de tafel de laagste positie bereikt en omhoog stuitert om te stoppen, het scherm toont de huidige hoogte, de reset is voltooid.

• Codeverwerking:

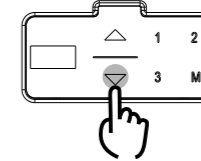

a. Als er andere codes verschijnen en er geen reactie is na het indrukken van de "▼" knop, zorg er dan voor dat de kabel niet beschadigd is en de verbinding normaal is. Schakel vervolgens de stroom weer in. "RST" of "RST" wordt weergegeven, druk vervolgens lang op de "▼" knop om te resetten.

b. Als de woorden "E01" of "E02" verschijnen, laat het bureau dan minstens 18 minuten rusten voordat het normaal gebruikt kan worden.

c. Als de hierboven genoemde handelingen zijn uitgevoerd en de tafel nog steeds niet normaal werkt, neem dan contact op met de klantenservice.